



MIGNON SINGLE DOSE



USER HANDBOOK

ИНСТРУКЦИИ ПО ПРИМЕНЕНИЮ - تامي لعتلا لى لى د
说明书 - 사용 설명서

Translation of the Original Instructions - Перевод оригинальных инструкций
تامي لعتلا لى لى د - 原说明书的译文 - 원래 지침의 번역



EN

SAFETY INSTRUCTIONS

EN

The producer has reasonably considered every precaution possible, so to assure user's safety. Anyway, in installing and using the grinder, various conditions may create uncontrollable and unpredictable events; so, it's always necessary to evaluate any risks and consider what follows:

- Before connecting the grinder, it's necessary to verify that plate data match with electric net ones.
- Both installation and repair must respect safety instructions and the inforce rules of the country in which the grinder is installed.
- The grounding wire is necessary, like the installation. Both must respect the inforce rules of the country in which the grinder is installed.
- Adaptors, multiple outlets and extension cables are not suggested.
- Do not use this grinder if it is damaged on the cable. If the cable is damaged, it must be replaced by the manufacturer or qualified personnel. In case of malfunctioning, switch off the grinder and take it to the closest authorised service center.
- Do not immerse the grinder, the cable or the plug into water or other liquids. It's necessary to avoid that internal parts enter in contact with other liquids.
- Do not use any water jets, unsuitable detergents or steam-cleaners to clean.
- During its use, install the grinder on a flat and stable surface being able to sustain the weight of the grinder.
- The grinder is intended to be used only to grind roasted coffee beans. A different use is considered unsuitable and dangerous. The producer cannot be considered responsible for possible damages related to misuse or erroneous and unreasonable actions.
- The grinder cannot be used in extreme environmental conditions. In any case, use the grinder just between $-5^{\circ}\text{C} \div +30^{\circ}\text{C}$ degrees.
- For home-use, it is necessary to switch off the grinder and to unplug it before changing any accessory or coming clode to any parts that is working.
- This appliance is intended to be used in household and similar applications such as:
 - a. staff kitchen areas in shops, offices and other working environments;
 - b. farm houses;
 - c. by clients in hotels, motels and other residential type environments;
 - d. bed and breakfast type enviroments.
- Do not allow children or untrained people to use the grinder.
- The grinder can be used by children being 8 years old or above and by people with reduced physical, sensory or mental capabilities ; by people without adequate experience just when monitored and if these have received user instruction on the grinder. Cleaning cannot be performed by unmonitored children.

IMPORTANT WARNINGS

- Do not pull the cable or the grinder itself to disconnect its power cable.



-
- Do not use the grinder with wet or damp hands.
 - Do not use the grinder when you are barefoot.
 - Before cleaning or servicing, unplug the grinder from the electric net.
 - Do not leave the grinder switched on when not necessary. When it is not working, unplug the grinder.
 - Do not obstruct the fan or heat elimination systems. Do not enter any water or liquids.
 - While the grinder is working, do not enter spoons, forks or other utensils in the spout or the coffee container to perform anything.
 - To solve any blockage in the spout, always switch off the grinder before.
 - In case of failure of the motor, switch off the grinder and contact an authorised service center.
 - Prevent the grinder to be used under any weather conditions (sun, rain, ecc.).
 - Children must be monitored to prevent they play with the grinder.
 - The owner is responsible for monitoring the installation of the grinder, so to assure it has been installed in enviromental conditions that will not create a safety or health danger for the users.
 - If you decide not to use anymore this grinder, we suggest to make it inoperative. After having it unplugged, cut the cable. In case of failure, switch it off and do not tamper with.

CONSERVATION OF THE MANUAL

This manual must always be at any user disposal. The user must be informed on the correct use of the grinder and on potential risks. It must be conserved in a dry, clean and heat-protected place. Use the manual so to avoid any damage to itself. Do not remove, rip or write on any manual parts. In case you cannot find the manual, take contact with the re-seller or the producer for further information.

UNPACKING THE GRINDER

- It's necessary to check out that there is not any damage on the grinder, looking at the external packaging
- After having removed the packing, check out there are no damages on the grinder.
- Check out the entirety of all components. In case of defects or damages, inform immediately the authorised reseller.
- The packing (box, cellophane, metallic parts, styrofoam, etc.) can cut, wound or be dangerous if mismanaged. Prevent children or non-responsible people entering in contact with the packing.



- This symbol on the grinder or on the packing informs that the grinder cannot be considered like a usual home waste ; it must be delivered to a suitable waste collection facility that recycle electric and electronic devices. If this grinder is correctly disposed of, you will prevent potential damages to both environment and health; these damages may occur in case the grinder is not correctly disposed of. Waste recycling protects natural sources. For further information on the recycling of this product, you can contact your local authority, local recycling center or the reseller you purchased the grinder from.



IMPORTANCE OF THE MANUAL

This manual is adressed to the user of the grinder and it is considered part of this product. It shares information on its correct use and maintainance, including information on user's safety. This manual must be held during all the grinder's lifespan and must be transmitted to any user or future owner. All information in this manual do not replace safety rules and techincal data on the installation and functioning of the grinder and its packing. This manual reflects the nowadays state of the art and it cannot be considered inadquate just because revised on the base of new techologies. The producer may modify the manual without revising previous editions, except in special cases. A misuse of the grinder, or a different use than the one described on the manual, will invalidate any warranty or responsibility of the producer. The grinder can be used just by a responsible adult. It's necessary to preserve the manual, as the producer cannot be held responsible for any damage on people or things, or any damage on the grinder in case it is misused or in case safety and maintenance rules are not respected.

RU

МЕРЫ БЕЗОПАСНОСТИ

RU

Производитель разумно предусмотрел все возможные меры безопасности, чтобы гарантировать безопасность пользователей, однако различные условия установки и/или эксплуатации могут создать неконтролируемые или непредсказуемые ситуации; поэтому всегда необходимо оценивать остаточные риски и принимать во внимание следующие указания:

- Перед подключением прибора убедитесь, что данные его технические характеристики соответствуют данным электросети.
- Установка и ремонт должны соответствовать нормам и правилам безопасности, действующим в стране установки.
- Заземление, а также соответствие системы нормам, действующим в стране установки, являются обязательными.
- Не рекомендуется использовать переходники с несколькими розетками и/или удлинители.
- Не используйте этой прибор, если шнур питания поврежден. В случае неисправности выключите прибор и отнесите его в ближайший авторизованный



сервисный центр.

- Не погружайте прибор, кабель и вилки в воду или другие жидкости и не допускайте контакта внутренних частей прибора с жидкостями.
- Не используйте для чистки струю воды, неподходящие моющие средства или парочистители.
- Во время использования поместите прибор на горизонтальную поверхность, устойчивую и способную выдержать вес прибора.
- Кофемолку можно использовать только для измельчения жареных кофейных зерен, любое другое использование считается неправильным и, следовательно, опасным. Производитель не несет никакой ответственности за возможных ущерб, причиненный вследствие не целевого, неправильного или нецелесообразного использования.
- Прибор нельзя использовать в экстремальных условиях окружающей среды и, в любом случае, с нарушением диапазона температур от -5°C до $+30^{\circ}\text{C}$.
- Эти устройства предназначены для использования в коммерческих целях, например, на кухнях ресторанов, в столовых, больницах и на коммерческих предприятиях, таких как пекарни, мясные лавки и т. д., но не для непрерывного серийного производства продуктов питания.
- При домашнем использовании необходимо выключить прибор и отсоединить его от источника питания перед заменой принадлежностей или приближением к движущимся частям во время эксплуатации.
- Это устройство предназначено для использования в домашних и аналогичных условиях, таких как кухни для персонала в магазинах, офисах и других рабочих помещениях, коттеджах, отелях, мотелях или других жилых помещениях, а также в пансионатах.
- Запрещено поручать использование прибора неподготовленному персоналу.
- Этим прибором могут пользоваться дети в возрасте 8 лет и старше, люди с ограниченными физическими, сенсорными или умственными способностями, а также люди без соответствующих знаний или опыта, если они находятся под присмотром и получили инструкции по использованию прибора.

ОСНОВНЫЕ ПРЕДУПРЕЖДЕНИЯ

- Не тяните за шнур питания или сам прибор, чтобы вынуть вилку из розетки.
- Не используйте прибор влажными или мокрыми руками.
- Не работайте с устройством босиком.
- Перед проведением любых работ по очистке или техобслуживанию отключите прибор от электросети, вынув вилку из розетки.
- Не оставляйте устройство включенным, не используя его. Вынимайте вилку из розетки, когда прибор не используется.
- Не загораживайте вентиляционные или отводящие тепло отверстия или щели, а также не допускайте попадания воды или других жидкостей.
- Во время работы прибора никогда не кладите ложки, вилки или другую посуду



в носик узла подачи или контейнер для кофейных зерен для опорожнения или выполнения других работ.

- Чтобы устранить любые засорения носика узла подачи, обязательно выключайте прибор.
- Если инородное тело блокирует двигатель, немедленно остановите машину и обратитесь в авторизованный сервисный центр.
- Не подвергайте прибор воздействию атмосферных факторов (солнце, дождь и т. д.).
- Не позволяйте детям играть с устройством.
- Владелец несет ответственность за установку прибора в приемлемых условиях, которые не создают опасности для здоровья или безопасности тех, кто его использует.
- Если вы решите больше не пользоваться прибором этого типа, рекомендуется вывести его из строя, вынув вилку из розетки и перерезав шнур питания.
- В случае поломки или неисправности прибора выключите его и не пользуйтесь им.

ХРАНЕНИЕ РУКОВОДСТВА

Это руководство должно быть всегда доступно пользователю и/или специалисту по техническому обслуживанию, который должен быть проинформирован о правильном использовании прибора и обо всех остаточных рисках. Его необходимо хранить в сухом, чистом и защищенном от тепла месте. Храните руководство в целости и сохранности. Не вырывайте, не удаляйте и не переписывайте никакие части руководства. Если руководство потеряно или вам потребуется дополнительная информация, обратитесь к местному дилеру или производителю.

СНЯТИЕ УПАКОВКИ

- Убедитесь, что прибор не поврежден, проверив наружную упаковку.
- Осторожно сняв упаковку, проверьте прибор на наличие повреждений.
- Проверьте целостность компонентов прибора. В случае обнаружения дефектов или повреждений немедленно известите официального дилера.
- Элементы упаковки (картон, целлофан, скобы, полистирол и т. д.) могут порезать, поранить или стать опасными при неправильном обращении или неправильном использовании; не оставляйте их в доступном для детей или посторонних лиц месте.
- Этот символ на изделии или его упаковке указывает на то, что данное устройство



не должно утилизироваться как бытовые отходы. Его следует сдать в соответствующий сборочный пункт, занимающийся переработкой электрического и электронного оборудования. Обеспечение правильной утилизации этого изделия поможет предотвратить

возможные негативные последствия для окружающей среды и здоровья, которые, в противном случае, могли бы возникнуть в результате неправильной утилизации. Переработка материалов помогает сберечь природные ресурсы. Более подробную информацию о переработке данного изделия вы можете получить в городской администрации, местном центре утилизации отходов или в магазине, где было приобретено изделие.

ВАЖНОСТЬ РУКОВОДСТВА

Руководство предназначено для пользователя и/или специалиста по техническому обслуживанию прибора и считается его неотъемлемой частью. Задача данного руководства - предоставить информацию для правильного использования и надлежащего обслуживания прибора, а также для обеспечения безопасности оператора. Руководство должно храниться в течение всего срока службы прибора и передаваться вместе с оборудованием новому пользователю или владельцу. Указания, приведенные в данном руководстве, не заменяют требования техники безопасности и технические условия установки и эксплуатации, указанные непосредственно на машине и на упаковке. Данное руководство отображает состояние технологий на момент поставки и не может считаться несоответствующим только лишь из-за наличия последующих обновлений на основании нового опыта. Производитель также оставляет за собой право изменять руководство без обязательства обновлять предыдущие редакции, кроме исключительных случаев. Неправильное использование машины или использование, отличное от того, что описано в данном руководстве, отменяет любую гарантию или ответственность производителя; использование должно осуществляться взрослым и ответственным лицом. Необходимо бережно хранить это руководство, поскольку производитель не несет ответственности за ущерб, причиненный людям, имуществу или прибору, если он используется не так, как описано в руководстве, или если не соблюдаются инструкции по техническому обслуживанию и правила безопасности.

(AR)

التحذيرات والأمان

(AR)

- وضعت الشركة المصنعة بشكل معقول اجراءات الأمن والسلامة من أجل ضمان سلامة المستخدمين، ولكن ظروف التثبيت و/أو المناولة المختلفة يمكن أن تخلق مواقف لا يمكن السيطرة عليها أو لا يمكن التنبؤ بها؛ لذلك من الضروري دائماً تقييم أي مخاطر محتملة ومراعاة التوصيات التالية:
- قبل توصيل الجهاز، تأكد من أن البيانات الموجودة على اللوحة تتوافق تماماً مع تلك الخاصة بشبكة التوزيع الكهربائي.
 - يجب أن يتوافق التركيب والإصلاحات مع معايير وأنظمة السلامة المعمول بها في بلد التركيب.
 - من الضروري وجود منظومة أرضية أو التأسيس، وكذلك امتثال النظام للوائح السارية في بلد التركيب.
 - يُنصح بأن لا تستخدم المهابيثات، مأخذ التيار متعدد الفتحات و/أو وصلات التطويل.
 - لا تستخدم هذا الجهاز في حالة تلف سلك الطاقة.
 - في حالة حدوث عطل، أوقف تشغيل الجهاز واصطحبه إلى أقرب مركز خدمة معتمد.
 - لا تغمر الجهاز أو الكابل أو المقابس في الماء أو في أي سائل أخرى، ولا تسمح للأجزاء الداخلية



للجهاز بالتلامس مع السوائل.i.

- لا تستخدم نفايات الماء أو المنظفات غير المناسبة أو منظفات البخار لتنظيف الجهاز.
- أثناء الاستخدام، ضع الجهاز على سطح أفقي، بحيث يكون ثابتاً وقادراً على تحمل وزن الجهاز.
- يجب استخدام الجهاز «مطحنة البُن» فقط لطحن حبوب البن المحمصة، وأي استخدام آخر يعتبر غير مناسب وبالتالي فهو خطير. لا تتحمل الشركة المُصنعة أية مسؤولية عن أية أضرار قد تنجم بسبب الاستخدام غير المناسب أو الخاطئ وغير المعقول للجهاز.
- لا يمكن استخدام الجهاز في الظروف البيئية القاسية وفي جميع الأحوال لا يمكن استخدامه خارج نطاق درجات الحرارة من 0- درجات مئوية حتى +30 درجة مئوية.
- هذه الأجهزة مخصصة للاستخدام في التطبيقات التجارية، على سبيل المثال في مطابخ المطاعم والمقاصف والمستشفيات، والمؤسسات التجارية مثل المخازن ومحلات الجزارة وما إلى ذلك، ولكنها ليست مخصصة لإنتاج كميات كبيرة من المواد الغذائية بشكل مستمر.
- من الضروري في حالة الاستخدام المنزلي إيقاف تشغيل الجهاز وفصله عن مصدر الطاقة قبل تغيير الملحقات أو الاقتراب من الأجزاء المتحركة أثناء الاستخدام.
- هذا الجهاز مخصص للاستخدام في المنازل وما شابهها مثل مناطق المطبخ للموظفين في المتاجر والمكاتب وأماكن العمل الأخرى أو بيوت السياحة الريفية أو من قبل العملاء في الفنادق أو الموتيلات أو أماكن الإقامة الأخرى مثل غرف المبيت بالإفطار.
- لا يُسمح للأطفال أو الأفراد غير المدربين باستخدام الجهاز.
- يُمكن استخدام هذا الجهاز من قِبل الأطفال الذين تبلغ أعمارهم 8 أعوام أو أكثر، أو الأشخاص الذين يعانون من قصور في قدراتهم البدنية أو الحسية أو العقلية، أو الذين ليس لديهم معرفة أو خبرة كافية، شريطة أن يكونوا تحت المراقبة وبعد أن يتم تعريفهم بإرشادات وتعليمات الاستخدام الآمن للجهاز.
- لا يُسمح للأطفال بالقيام بعمليات التنظيف دون إشراف أو مراقبة.

تحذيرات أساسية

- لا تنزع سلك التغذية الكهربائي أو تسحب الجهاز نفسه لفصل القابس من مقبس التيار.
- لا تستخدم الجهاز بأيدي رطبة أو مبللة.
- لا تستخدم الجهاز وأنت حافي القدمين.
- قبل إجراء أي عمليات تنظيف أو صيانة، افصل الجهاز عن الشبكة الكهربائية عن طريق نزع القابس.
- لا تترك الجهاز متصلاً بالتيار دون داع في حالة عدم استخدامه.
- افصل قابس التيار الكهربائي عندما لا يكون الجهاز قيد الاستخدام.
- لا تسد أنابيب أو فتحات التهوية أو تديد الحرارة، ولا تُدخل الماء أو السوائل من أي نوع.
- أثناء تشغيل الجهاز، لا تضع أبداً الملعاق أو الشوك أو الأواني الأخرى في الفوهة أو حاوية البُن لإجراء عمليات سحب أو أي تدخلات أخرى.
- لإزالة أي انسداد في صنوبر التوزيع، قم دائماً بإيقاف تشغيل الجهاز أولاً.
- إذا قام جسم غريب بإعاقة المحرك، فقم بإيقاف تشغيل الجهاز على الفور واتصل بمركز خدمة معتمد.
- لا تعرض الجهاز للعوامل الجوية (الشمس والمطر، وما إلى ذلك).
- يجب مراقبة الأطفال لضمان عدم عبثهم بالجهاز في أي وقت.
- يتحمل المالك مسؤولية التحقق من تركيب الجهاز في ظروف بيئية مقبولة لا تشكل خطراً على صحة أو سلامة أولئك الذين يستخدمون الجهاز.
- إذا قررت التوقف عن استخدام جهاز من هذا النوع بعد الآن، ننصح بتعطيله وذلك بنزع سلك التغذية بالتيار الكهربائي بعد فصل القابس من مأخذ التغذية بالتيار الكهربائي.
- في حالة حدوث عطل أو خلل في الجهاز، قم بإيقاف تشغيله ولا تعبث به.

الحفاظ على الدلي

يجب أن يكون هذا الدليل متاحًا دائمًا للمستخدم و/أو فني الصيانة، الذي يجب أن يكون على دراية تامة باستخدام الصحيح للجهاز وأي مخاطر محتملة. يجب الاحتفاظ به في مكان جاف ونظيف ومحمي من الحرارة. يجب أن يُستخدم هذا الدليل بطريقة لا تضر بمحتوياته أو أي جزء منها. لا تقم بإزالة أو تمزيق أو إعادة كتابة أي جزء من الدليل لأي سبب من الأسباب. في حالة فقد الدليل أو إذا كنت بحاجة إلى مزيد من المعلومات، يُرجى الاتصال بالموزع المحلي أو الشركة المصنعة.

إزالة التغليف

- تأكد من عدم وجود علامات تلف بالجهاز عن طريق فحص البطانة الخارجية للعبوة.
- بعد إزالة العبوة بعناية، افحص الجهاز بحثًا عن أي علامات تدل على التلف.
- تحقق من سلامة المكونات، وفي حالة وجود عيوب أو تلف في الجهاز، قم بإخطار الوكيل المعتمد على الفور.
- يُمكن لعناصر التغليف (الورق المقوى، السيلوفان، الدبابيس، البوليسترين، إلخ) أن تجرح أو تصيب الأشخاص، وهي في غاية الخطورة إذا لم يتم التعامل معها بحذر أو عند استخدامها بشكل غير صحيح؛ ولا يجب تركها في متناول الأطفال أو الأشخاص غير المسؤولين.
- يُشير هذا الرمز الموجود على المنتج أو على العبوة إلى أنه لا يجب أن يُنظر إلى المنتج على أنه نفايات منزلية عادية، ولكن يجب حمله إلى نقطة تجميع مناسبة لإعادة تدوير الأجهزة الكهربائية والإلكترونية. لضمان التخلص من المنتج بطريقة مناسبة، يجب عليك أن تشارك في تجنب أية نتائج سلبية محتملة على البيئة وعلى الصحة والتي قد تنجم عن التخلص غير المناسب من المنتج. تساعد إعادة تدوير المواد في الحفاظ على الموارد الطبيعية. ولمعرفة معلومات أكثر تفصيلاً بشأن إعادة تدوير هذا المنتج، اتصل بمكتب البلدية أو الخدمة المحلية للتخلص من النفايات أو بائع التجزئة الذي اشترت منه المنتج.



أهمية الدليل

الدليل مخصص للمستخدم و/أو فني صيانة الجهاز، ويعتبر جزءًا لا يتجزأ منه. تتمثل وظيفة هذا الدليل في توفير معلومات للاستخدام الصحيح للجهاز والصيانة المناسبة، بالإضافة إلى ضمان سلامة المشغل. يجب الاحتفاظ بالدليل بعناية طوال فترة استخدام الجهاز، ويجب إتاحتها إلى أي مستخدم أو مالك آخر. لا تحل المؤشرات الواردة في هذا الدليل محل شروط السلامة والبيانات التقنية الخاصة بالتركيب والتشغيل، المطبقة مباشرة على الجهاز وعلى العبوة. يعكس هذا الدليل أحدث التطورات في الوقت الحالي، ولا يمكن اعتباره غير كافي فقط لأنه يتم تحديثه لاحقًا على أساس التجارب الجديدة. تحتفظ الشركة المصنعة أيضًا بالحق في تعديل الدليل دون الالتزام بتحديث الإصدارات السابقة، إلا في حالات استثنائية. يؤدي الاستخدام غير الصحيح للجهاز أو الاستخدام الذي يختلف عما هو موصوف في هذا الدليل إلى استبعاد أي شروط ضمان أو مسؤولية خاصة بالشركة المصنعة؛ ويجب أن يتم الاستخدام من قبل شخص بالغ ومسؤول. من الضروري الاحتفاظ بهذا الدليل بعناية، نظرًا لأن الشركة المصنعة ليست مسؤولة عن الأضرار التي تلحق بالأشخاص أو الأشياء، أو التي يتعرض لها الجهاز إذا تم استخدامه بطريقة مختلفة عما هو موصوف، أو إذا لم يتم الالتزام بتعليمات الصيانة والسلامة.



ZH

警告和安全

ZH

制造商合理预测了一切可能的安全，确保用户不受伤害，但是各项安装和/或搬运条件可能造成失控或不可预计情况；为此，需要一直评估剩余风险，参考如下提示：

- 在断开设备之前，确认铭牌数据符合配电网数据。
- 安装和维修需要遵守安装国的现行安全标准和规范。
- 务必接地，确保设备符合安装国的现行标准。
- 不建议使用多插销和/或长插销的适配器。
- 严禁在电源线破损时使用该机器。一旦运行不良，关闭设备并将其带到附近的授权服务中心
- 严禁将机器、电线和插头浸入水中或其他液体内，让机器内部部件接触到水。
- 严禁喷水、将不适合的洗涤剂或蒸汽清洗机用于清洁。
- 在使用期间，将设备安置在横向稳定且可以承受机器重量的平面上。
- 研磨投配机必须只能用于研磨烘焙咖啡豆，一切其他用途都被视为不当且危险。
- 制造商不会为不当、错误或不合理使用造成的损失负责。
- 该设备不能在极端环境条件下使用，任何情况下的温度范围都必须在 $-5^{\circ}\text{C} \div +30^{\circ}\text{C}$ 之间。
- 这些设备用于市场应用，比如餐厅、食堂、医院厨房以及面包店等商铺，不适用于串联生产食物。
- 家庭使用时，在更换配件或接近运动部件之前，必须关闭设备并断开电源。
- 器具不打算由有肢体、感官或精神能力缺陷或缺少使用经验和知识的人（包括儿童）使用，除非有负责他们安全的人对他们进行与器具使用有关的监督或指导）
- 应照看好儿童，确保他们不玩耍本器具
- 本器具打算用于家用和类似场合：
 - 商场、办公室和其他办公环境下的员工餐厅区域
 - 农场；
 - 酒店、旅馆和其他类似住宿环境下由客户使用；
 - 住宿和早餐（简易旅馆）的环境。
- 严禁儿童或未受训人员使用机器。
- 器具不打算由有肢体、感官或精神能力缺陷或缺少使用经验和知识的人（包括儿童）使用，除非有负责他们安全的人对他们进行与器具使用有关的监督或指导）。
- 不得让儿童在无监管之下实施清洁。

基本警告

- 严禁拉扯电源线或设备本身，避免将插头脱离插销。
- 严禁用潮湿或浸泡的手使用设备。
- 严禁赤脚使用设备。
- 在实施任何清洁或维护操作之前，断开插销从而断开设备的电源网。
- 不得让设备无效插入。一旦不使用设备，将插头从电源网断开。
- 不得阻塞通气、热量处理开口或插槽，也不要导入各类水或液体。
- 如果设备运行，不得将勺子、叉子或其他工具伸入喷口或咖啡颗粒容器，从而进行提取或干预。
- 为了从投配口提出阻塞物，首先要关闭设备。
- 一旦异物阻塞了电机，立即关闭机器并联系授权的服务中心。



- 不得将机器暴露在大气介质下(太阳、雨等.....)。
- 应照看好儿童,确保他们不玩耍本器具
- 所有者要负责机器安装在可耐受的环境条件下,避免给机器使用者造成健康或安全风险。
- 如果不再使用此类设备,建议在停用前断开插头,切端电源线。
- 如果设备失效或运行不良,需要关闭且不得篡改。

手册的保存

本手册必须一直可以供用户和/或维护员支配,后者必须了解机器的正确用途和剩余风险。必须保存在干燥、干净且无热量的地方。使用手册时确保其不完全或部分破损。不得由于任何原因拿走、撕破或复写手册的任意部分。一旦手册遗失或需要更多信息,敬请联系区域经销商或制造商。

移除包装

- 确保机器有破损迹象,检查包装的外部涂层。
- 在小心移除包装后,确认机器是否有破损迹象。
- 确认元件的完整性,一旦机器有缺陷或破损,立即通知授权经销商。
- 包装元件(纸版、玻璃纸、金属点、聚苯乙烯)一旦管理不善或错误使用,可能切割、伤害或造成危险,不要放在儿童或不负责人员的触及范围内。
- 产品或包装上的此标志表示产品不得被视为普通家用垃圾,而应该交付给电气、电子设备回收的专门收集点。确保本产品正确处理,您就帮助预防了由于处理不当造成的环境或健康的潜在负面影响。材料的回收有助于保存自然资源。欲知关于本产品回收的详情,可以联系市政办事处、地方废品处理服务处或采购经销商。



手册重要性

本手册供机器的用户和/或维护员使用,被视为其不可分割部分。本手册旨在提供机器正确使用和保养以及操作员安全防护之信息。手册必须在机器寿命期间妥善保管,并且转让给其他用户或后续所有者。本手册内说明不能替换机器、包装直接适用的安装及维护技术数据、安全规定。本手册反映当前的技术状况,可能会依据后续的新需要而有所更新。制造商还保留修改本手册,且不更新之前版本的权利,除非有意外。一旦机器不当使用或违反本手册规定使用,一切质保条件和制造商责任均失效;必须由成年负责人进行使用。务必仔细保存本手册,因为制造商不会为违反规定用途或维护、安全规定而给人、物品、机器造成的损失负责。

(KO)

경고 및 안전

(KO)

제조업체는 사용자의 안전을 보장하기 위해 가능한 모든 안전조치를 합리적으로 예측했으나 다양한 설치 및/또는 취급 조건으로 인해 제어 또는 예측할 수 없는 상황이 발생할 수 있습니다. 따라서 항상 잔여 위험을 평가하고 아래 제안사항을 고려하십시오.

- 기기를 연결하기 전에 명판에 표시된 정보가 배전망의 정보와 일치하는지 확인하십시오.



- 설치 및 수리는 설치 국가의 안전 표준 및 시행 규정을 준수해야 합니다.
- 접지 연결은 필수이며, 설비는 설치 국가에서 시행 중인 규정을 준수해야 합니다.
- 다중 소켓 어댑터 및/또는 확장 멀티탭을 사용하지 마십시오.
- 전원 케이블이 손상된 경우, 기기를 사용하지 마십시오. 오작동이 발생한 경우, 기기를 끄고 가장 가까운 공인 서비스 센터로 가져 가십시오.
- 기기, 케이블, 플러그를 물이나 기타 액체에 담그지 말고 기계 내부 부품이 액체에 닿지 않도록 하십시오.
- 워터젯, 부적절한 세제, 스팀 청소기를 사용하여 청소하지 마십시오.
- 사용 중에는 기기를 안정적이고 기계 무게를 견딜 수 있는 수평면 위에 놓으십시오.
- 커피 그라인더는 볶은 커피 원두를 분쇄하는데만 사용해야 합니다. 다른 용도로의 사용은 부적절하며 위험한 행위로 간주됩니다. 제조업체는 부적절하거나 잘못된 또는 부당한 사용으로 인한 손상에 대해 책임지지 않습니다.
- 이 기기는 극한 환경 조건에서 사용할 수 없으며 -5°C ~ +30°C 온도 범위를 벗어나 사용할 수 없습니다.
- 이러한 기기는 레스토랑과 구내식당, 병원의 주방 및 베이커리, 정유점 등의 판매 비즈니스 같은 상업적 사용을 위한 것이며, 연속적인 식품 생산에는 사용할 수 없습니다.
- 가정에서 사용하는 경우, 부품을 교체하거나 작동 중인 움직이는 부품에 접근하기 전에 반드시 기기 전원을 끄고 전원 공급장치에서 분리하십시오.
- 이 기기는 가정용 또는 상점과 사무실, 기타 작업 환경, 관광 농가에서 근무하는 직원을 비롯하여 호텔, 모텔, 기타 숙박시설, B&B 시설의 고객을 위해 마련된 가정 주방과 유사한 환경에서 사용되도록 제작되었습니다.
- 어린이나 숙련되지 않은 사람이 기기를 사용하지 않도록 하십시오.
- 8세 이상 어린이, 신체적, 감각적 또는 정신적 능력이 제약을 받는 사람, 적절한 지식이나 경험이 없는 사람은 감독을 받거나 기기 사용 지침을 교육받은 경우에만 기기를 사용할 수 있습니다. 어린이는 감독이 없이 세척을 수행해서는 안 됩니다.

기본 경고

- 콘센트에서 플러그를 제거하기 위해 전원 케이블이나 기기 자체를 잡아 당기지 마십시오.
- 축축하거나 젖은 손으로 기기를 사용하지 마십시오.
- 맨발 상태에서 기기를 사용하지 마십시오.
- 청소 또는 유지보수 작업을 수행하기 전에 플러그를 뽑아 기기를 전원공급장치로부터 분리하십시오.
- 기기가 불필요하게 삽입되어있지 않도록 하십시오. 기기를 사용하지 않을 때에는 전원공급장치로부터 분리하십시오.
- 입구, 통풍 또는 열 배출구를 막아서는 안되며 물이나 기타 액체가 유입되지 않도록 하십시오.
- 기기가 작동 중일 때는 추출 또는 중재를 위해 추출구 또는 원두 용기에 손가락, 포크, 기타 도구를 삽입하지 마십시오.
- 추출구에서 막힘을 제거하려면 먼저 기기 전원을 끄십시오.
- 기기를 대기 중 물질(태양, 비, 등)에 노출시키지 마십시오.
- 어린이가 기기를 가지고 놀지 않도록 항상 감독해야 합니다.
- 소유자는 기기를 사용하는 사람의 건강과 안전에 위험을 초래하지 않도록 허용된 환경 조건에서 기계를 설치할 책임이 있습니다.
- 이 유형의 기기를 사용하지 않기로 결정한 경우, 콘센트에서 플러그를 뽑은 후 전원 케이블을

절단하여 작동되지 않는 상태로 만드십시오.

- 기기 결함이나 오작동이 발생한 경우, 기기 전원을 끄고 조작을 가하지 마십시오.

설명서 보관

본 설명서는 항상 사용자 및/또는 유지보수 기술자가 사용할 수 있어야 하며, 기기의 정확한 사용과 잔류 위험에 대한 정보를 제공해야 합니다. 건조하고 깨끗하며 열이 차단된 장소에 보관해야 합니다. 설명서를 사용할 때는 내용의 전체 또는 일부가 손상되지 않도록 하십시오. 어떠한 이유론든 설명서 일부를 제거하거나 찢거나 다시 쓰지 마십시오. 설명서를 분실했거나 추가 정보가 필요한 경우, 지역 대리점이나 제조업체로 문의하십시오.

포장 제거

- 포장의 외부 커버를 점검하여 기기에 손상 흔적이 없는지 확인하십시오.
- 포장을 조심하여 제거한 후 기기에 손상 흔적이 없는지 확인하십시오.
- 구성품의 무결성을 확인하십시오. 기기 결함 또는 손상이 있는 경우, 즉시 공인 대리점에 알려십시오.
- 포장 요소 (판지, 셀로판, 스테이플, 폴리스티렌 등)는 주의의하게 다루거나 부적절하게 사용하면 베이거나 다치며 위험해질 수 있습니다. 어린이나 관련 없는 사람의 손이 닿지 않는 곳에 두십시오.



• 제품이나 포장에 표시되어 있는 이 기호는 제품이 일반 가정 쓰레기로 간주되지 않으며, 대신 전기 및 전자 제품을 재활용하기 위한 적절한 수거 장소로 전달되어야 함을 나타냅니다. 이 제품을 올바르게 폐기함으로써 부적절한 폐기로 인해 발생할 수 있는 환경 및 건강에 대한 부정적 결과를 방지할 수 있습니다. 자재를 재활용하면 천연 자원을 보존하는데 도움이 됩니다. 이 제품의 재활용에 관한 자세한 정보는 시청, 지역 폐기물 처리 서비스 또는 구매하신 대리점으로

문의하십시오.

설명서의 중요성

설명서는 사용자 및/또는 유지보수 기술자가 사용하기 위함이며 기기 자체의 필수 부분으로 간주됩니다. 본 설명서는 기기의 올바른 사용과 적절한 유지보수에 관한 정보를 제공하고 작업자의 안전을 지키는 기능을 합니다. 설명서는 기기의 전체 수명 동안 보관되어야 하며, 다른 사용자나 후속 소유자에게 전달되어야 합니다. 설명서에 제시된 지침은 기계 및 포장에 직접 적용되는 설치 및 작동에 대한 안전 조항 및 기술 데이터를 대체하지 않습니다. 이 설명서는 현 시점의 최신 기술을 반영하고 있으며, 이후 새로운 경험을 기반으로 업데이트되므로 부적절한 것으로 간주될 수 없습니다. 또한 제조업체는 예외적인 경우를 제외하고 이전 버전을 업데이트할 의무 없이 설명서를 수정할 권리를 보유합니다. 기기를 부적절하게 사용하거나 이 설명서에 설명된 것과 다르게 사용하는 행위는 제조업체의 보증 또는 책임 조건을 소멸시킵니다. 성인이나 책임있는 사람만이 기기를 사용할 수 있습니다. 설명과 다른 방식으로 사용하거나 유지보수 및 안전 지침을 준수하지 않을 경우, 제조업체는 사람이나 사물에 초래된 손해 또는 기계로 인한 피해에 대해 책임지지 않으므로 설명서를 잘 보관해야 합니다.



DICHIARAZIONE DI CONFORMITA' CE
EC DECLARATION OF CONFORMITY



CONTI VALERIO S.r.l.

Via Luigi Longo, 39/41 – 50019 Sesto Fiorentino (FI) - ITALY

Dichiariamo sotto la nostra responsabilità, che il prodotto
Declare under our responsibility, that the product:

MACINADOSATORE PER CAFFE' MODELLI:

COFFEE GRINDER MODELS:

SD

VERSIONE /VERSION : 220-240V/50-60Hz; 220V/60Hz

MATRICOLA DAL / SERIAL Nr. FROM : XX XXX 21 04 XXXX

Al quale si riferisce questa dichiarazione, è costruito in conformità alle direttive:

To which this declaration relates, following the provisions of the directives:

Low Voltage Directive (LVD) 2014/35/EU - RED Directive 2014/53/EU - EMC Directive 2014/30/EU

RoHS Directive 2011/65/EU - MD Directive 2006/42/EC - WEEE

Directive 2012/19/EU

Ed è conforme alle normative:

following the provisions of the regulation:

UNI EN 12100/1-2; UNI EN ISO 13857; CEI EN 55014-1/2; CEI EN 61000-3-2/3;

CEI EN 60335-1; CEI EN 60335-2-14; CEI EN 62233; EN 60704-1:1994;

autorizziamo la seguente persona a costituire il fascicolo tecnico:

we authorize the following person to compile the technical file:

Sig. Filippo Conti – Via Luigi Longo, 39/41 – 50019 Sesto Fiorentino (FI) - ITALY

Date : May 2021

The legal representative:

Filippo Conti

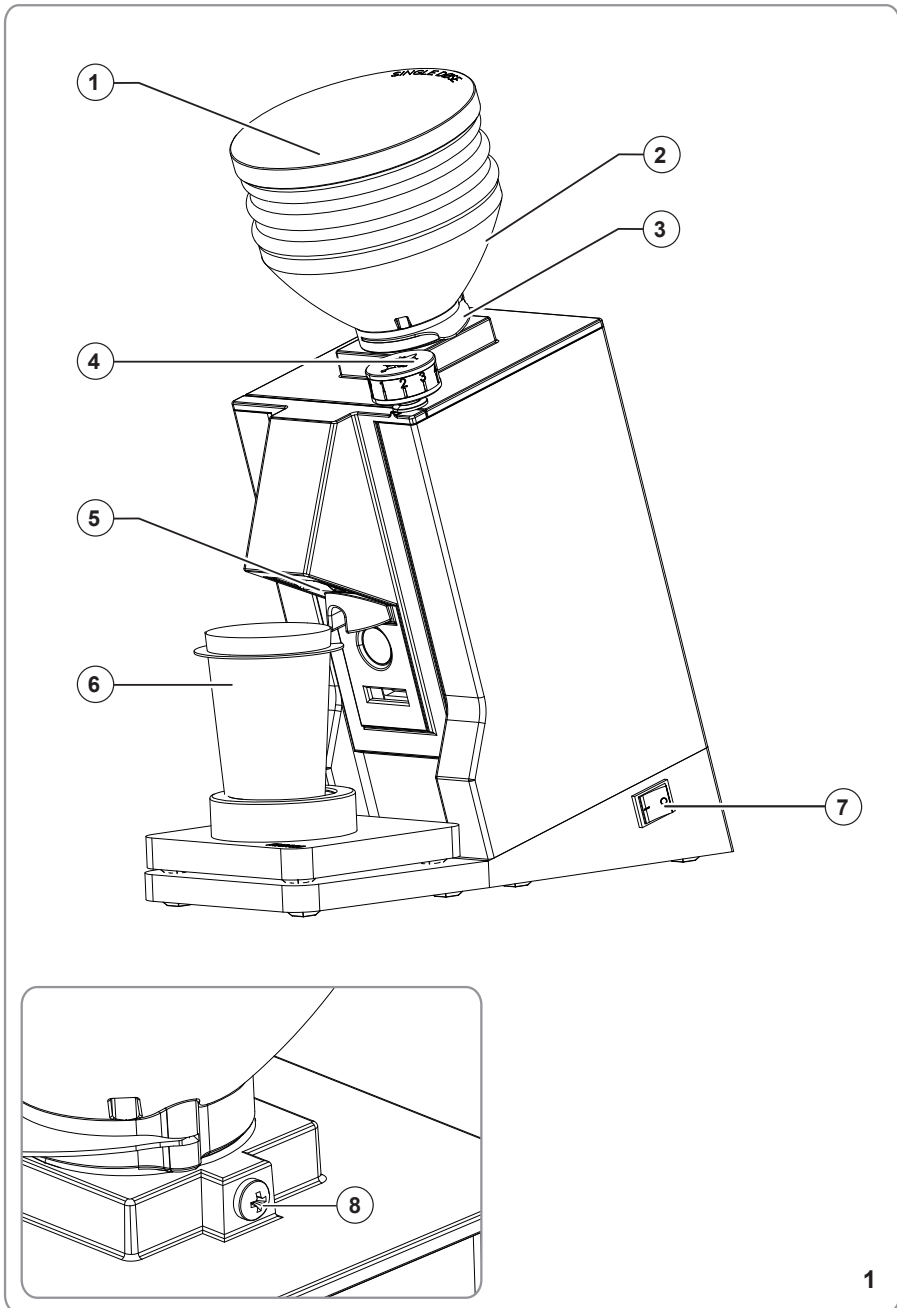

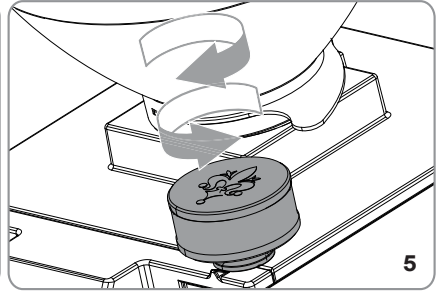
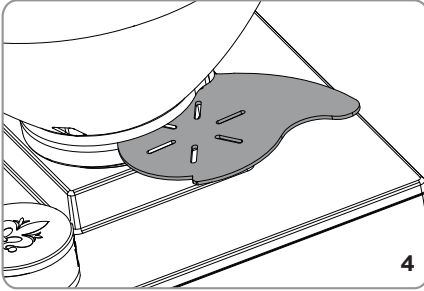
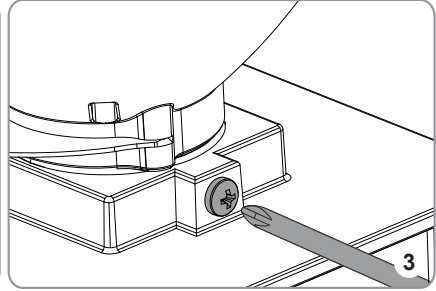
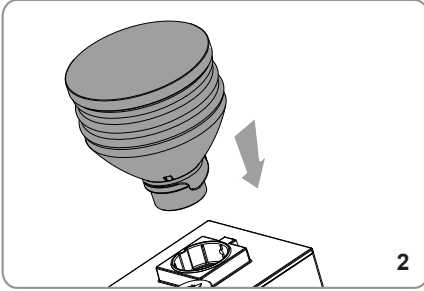



• ENGLISH	18
• РУССКИЙ	22
• ىبرع	26
• 简体中文	30
• 한국어	34



1 GENERAL INFORMATION

MANUFACTURER:

CONTI VALERIO - Via Luigi Longo, 39/41 - 50019 Sesto Fiorentino (FI) – ITALY

MODEL:

SD - MEA

2 TECHNICAL DATA

DESCRIPTION	MODEL		
Volts (V)	220	220/240	110
Frequency (Hz)	60	50-60	60 (4.3A)
Power consumption (W)	320		/
RPM	1650	1350	1650
Production rate (g/s)	2,5 - 3,0		
Empty weight (kg)	7,2		
Hopper capacity (g)	45		
Ground coffee container capacity (g)	45		
Height (mm)	321		
Width (mm)	128		
Depth (mm)	260		

Ton: 60 s**Toff:** 1200 s

3 PRODUCT DESCRIPTION

1. Container lid
2. Coffee beans container
3. Coffee beans container opening/
closing tab
4. Setting knob for grinding
5. Spout
6. Ground coffee container
7. Activation button for grinding
8. Fixing screw of the coffee beans
container

4 LOCKING THE CONTAINER

Before operating the appliance, it is necessary to fit the coffee bean container (2).

- Insert the container (2) into its seat (Fig. 2), positioning it so that the hole lines up with the screw on the back part of the appliance.
- Tighten the lock screw (16) (Fig. 3).

5 SETTING AND USE

5.1 PREPARATORY OPERATIONS

Looking at the type of coffee (more or less roasted) and grinding, it's necessary to set up the grinder before working with it.

- Evaluate the type of coffee (more or less roasted).
- Evaluate the grinding level.
- After having set the electric connection, pull the tab (3) on the bottom of the coffee bean container (2) to close it (Fig. 4).
- Remove the cover (1) of the container (2) and fill it with coffee beans.
- Put the cover back (1) and push the lid (3) so to let the beans go all the way down.

5.2 GRINDING SETTING

Turn the adjustment knob (8) clockwise for more finely ground coffee and counter-clockwise for a coarser grind (Fig.5). The adjustment is to be made gradually, by grinding a little coffee every max 2 notches.

If the knob is turned of a turn with the motor in standstill, the machine could stop.



ATTENTION

To ensure correct operation of the appliance, avoid grinding more than 160g of coffee per activation.

6 CLEANING AND MAINTENANCE



ATTENTION

Unplug the grinder from the electrical net before performing any cleaning and maintenance. Do not pull the feeding cable or the grinder itself to unplug.



ATTENTION

Maintenance and cleaning must be performed by trained technicians, authorised by the producer.



ATTENTION

Do not perform any approximate maintenance and always use original spare parts.

6.1 CLEANING

Cleaning is fundamental for the correct use of the grinder. A neglected grinder can negatively impact on the coffee dispensing and on the precision of the dose and the grind. Before cleaning, check if the grinder is unplugged.

6.2 HOPPER CLEANING

After having removed the hopper, clean the internal parts of it with water and neutral soap, taking off any oil left by the coffee beans. Rinse and dry it carefully. Perform the same on the cover. Do not use the dish-washer.

6.3 GRINDING SYSTEM CLEANING

After having removed the lid, open the upper burr holder. Then, clean the blades and the other internal parts with a brush or a dry cloth. If necessary, use a vacuum cleaner or an air compressed jet. After having installed back the upper burr holder and the lid, install the hopper. For a complete cleaning, use detergent pills.



ATTENTION

Do not wash the wooden parts in the dishwasher. Use a dry cloth for cleaning.

 **ATTENTION**

Any cleaning operation must be performed with food use approved products.

6.4 MAINTENANCE

Check and possibly replace the blades every 1000 kg of coffee. For burrs maintenance, unplug the grinder from the electric net and remove the coffee beans container. Then, unscrew the screw being on the lid and the screws fixing the upper burr holder. To clean the blades, use a brush or a dry cloth. If necessary, use a vacuum cleaner or air compressed jet.

 **ATTENTION**

Maintenance must be performed only by trained technicians, authorised by the producer.

 **ATTENTION**

Do not perform any approximate maintenance and always use original spare parts.

7 TROUBLESHOOTING

Contact specialist personnel.



1 ОБЩАЯ ИНФОРМАЦИЯ

ПРОИЗВОДИТЕЛЬ:

CONTI VALERIO - Via Luigi Longo, 39/41 - 50019 Sesto Fiorentino (FI) – ITALY

МОДЕЛЬ:

SD - MEA

2 ТЕХНИЧЕСКИЕ ДАННЫЕ

ОПИСАНИЕ	МОДЕЛЬ		
Напряжение (В)	220	220/240	110
Частота (Гц)	60	50-60	60 (4.3A)
Потребляемая мощность (Вт)	320		—
Скорость вращения (об/мин)	1650	1350	1650
Производительность (г/с)	2,5 - 3,0		
Собственный вес (кг)	7,2		
Емкость бункера (г)	45		
Контейнер для молотого кофе (г)	45		
Высота (мм)	321		
Ширина (мм)	128		
Глубина (мм)	260		

Твкл: 60 с

Твыкл: 1200 с

3 ОПИСАНИЕ УСТРОЙСТВА

1. Крышка контейнера
2. Контейнер для кофейных зерен
3. Язычок открытия/закрытия контейнера для кофейных зерен
4. Рукоятка настройки помола
5. Носик
6. Контейнер для молотого кофе
7. Кнопка активации помола
8. Крепежный винт контейнера для кофейных зерен

4 ЗАКРЫТИЕ КОНТЕЙНЕРА

Перед использованием устройства необходимо установить контейнер для кофейных зерен (2).

- Вставьте контейнер (2) в гнездо (рис. 2), расположив его так, чтобы отверстие совместилось с винтом на задней части устройства.
- Затяните стопорный винт (16) (рис. 3).

5 НАСТРОЙКА И ЭКСПЛУАТАЦИЯ

5.1 ПОДГОТОВКА

Перед работой кофемолку необходимо настроить в зависимости от типа кофе (более или менее обжаренный) и помола.

- Определите тип кофе (более или менее обжаренный).
- Определите уровень помола.
- Выполнив электрическое подключение, потяните за язычок (3) на дне контейнера для кофейных зерен (2), чтобы закрыть его (рис. 4).
- Снимите крышку (1) контейнера (2) и насыпьте в него кофейные зерна.
- Установите крышку на место (1) и нажмите на крышку (3) так, чтобы зерна полностью опустились вниз.

5.2 НАСТРОЙКА ПОМОЛА

Поверните рукоятку регулировки (8) по часовой стрелке для более мелкого помола кофе и против часовой стрелки для более крупного помола (рис. 5). Регулировку следует производить постепенно, перемалывая немного кофе через максимум 2 деления за раз.

Если рукоятку повернуть на один оборот при неподвижном двигателе, устройство может остановиться.



ВНИМАНИЕ!

Чтобы обеспечить правильную работу устройства, не перемалывайте более 160 г кофе за одну активацию.



6 ОЧИСТКА И ТЕХОБСЛУЖИВАНИЕ



ВНИМАНИЕ!

Перед очисткой и техобслуживанием отключите кофемолку от электросети.



ВНИМАНИЕ!

Техобслуживание и очистка должны выполняться обученными специалистами, уполномоченными производителем.



ВНИМАНИЕ!

Не выполняйте никакие операции по техобслуживанию ненадлежащим образом и используйте только оригинальные запасные части.

6.1 ОЧИСТКА

Очистка кофемолки очень важна для ее правильной работы. Грязная кофемолка может работать неэффективно, а также неточно выполнять дозировку и помол. Перед очисткой убедитесь в том, что кофемолка отключена от сети.

6.2 ОЧИСТКА ЗАГРУЗОЧНОГО БУНКЕРА

Удалите бункер, промойте его внутренние детали водой и нейтральным мыльным раствором, удалив следы масла от кофейных зерен. Тщательно прополощите и высушите его. Выполните ту же операцию с крышкой. Не используйте посудомоечную машину.

6.3 ОЧИСТКА СИСТЕМЫ ПОМОЛА

Снимите крышку и откройте верхний держатель жерновов. Затем очистите лезвия и другие внутренние детали щеткой или сухой тканью. При необходимости используйте пылесос или струю сжатого воздуха. После установки на место верхнего держателя жерновов и крышки установите бункер. Для полной очистки используйте моющие таблетки.



ВНИМАНИЕ!

Не мойте деревянные детали в посудомоечной машине. Для очистки используйте сухую ткань.



ВНИМАНИЕ!

Любая операция по очистке должна выполняться средствами, разрешенными для использования с пищевыми продуктами.

6.4 MAINTENANCE

Проверяйте и по возможности меняйте лезвия каждый раз после помола 1000 кг кофе. Для ухода за жерновами отключите кофемолку от электросети и извлеките контейнер для кофейных зерен. Затем открутите винт на крышке и винты крепления верхнего держателя жерновов. Для очистки лезвий используйте щетку или сухую ткань. При необходимости используйте пылесос или струю сжатого воздуха.



ВНИМАНИЕ!

Техобслуживание должно выполняться только обученными специалистами, уполномоченными производителем.



ВНИМАНИЕ!

Не выполняйте никакие операции по техобслуживанию ненадлежащим образом и используйте только оригинальные запасные части.

7 УСТРАНЕНИЕ НЕПОЛАДОК

Обратитесь к специализированному персоналу.

١ معلومات عامة

الشركة المصنعة:

Sesto Fiorentino ٥٠٠١٩ - ٤١/٣٩ ,Via Luigi Longo - المقر: CONTI VALERIO
(FI) - إيطاليا

الطراز:

SD - MEA

٢ البيانات الفنية

الطراز			الوصف
٢٢٠	٢٤٠/٢٢٠	١١٠	فولت (ف)
٦٠	٦٠-٥٠	٦٠ (4.3A)	التردد بالهرتز (هرتز)
٣٢٠		/	استهلاك الطاقة بالواط (واط)
١٦٥٠	١٣٥٠	١٦٥٠	دورة في الدقيقة
٣,٠ - ٢,٥			معدل الإنتاج (جم/ث)
٧,٢			الوزن الفارغ (كجم)
٤٥			سعة القادوس (جم)
٤٥			سعة حاوية القهوة المطحونة (جم)
٣٢١			الارتفاع (مم)
١٢٨			العرض (مم)
٢٦٠			العمق (مم)

طن: ٦٠ ث

وقت التوقف: ١٢٠٠ ث

٣ وصف المنتج

١. غطاء الحاوية
٢. حاوية حبوب البن
٣. لسان فتح/غلق حاوية حبوب البن
٤. مقبض ضبط الطحن
٥. الفوهة
٦. حاوية البن المطحون
٧. زر تنشيط الطحن
٨. مسمار تثبيت حاوية حبوب البن

٤ قفل الحاوية

- قبل تشغيل الجهاز، فإنه من الضروري تركيب حاوية حبوب البن (٢).
- أدخل الحاوية (٢) في المبيت الخاص بها (الشكل ٢)، مع وضعها بحيث يتوافق الثقب مع المسامير الموجود في الجزء الخلفي من الجهاز.
 - أحكم ربط مسامير القفل (١٦) (الشكل ٣).

٥ الضبط والاستخدام

١,٥ العمليات التحضيرية

- بالنظر إلى نوع البن (درجة التحميص عالية أو منخفضة) والطحن، فإنه من الضروري ضبط المطحنة قبل العمل بها.
- قم بتقييم نوع البن (درجة التحميص عالية أو منخفضة).
 - قم بتقييم مستوى الطحن.
 - بعد ضبط التوصيل الكهربائي، اسحب اللسان (٣) الموجود في الجزء السفلي من حاوية حبوب البن (٢) من أجل إغلاقها (الشكل ٤).
 - أزل الغطاء (١) الخاص بالحاوية (٢) واملأها بحبوب البن.
 - أعد وضع الغطاء (١) وادفع البوابة (٣) حتى تسمح لحبوب البن بالنزول إلى الأسفل تمامًا.

٢,٥ ضبط الطحن

- أدر مقبض الضبط (٨) في اتجاه عقارب الساعة للحصول على بن مطحون أكثر نعومة وفي عكس اتجاه عقارب الساعة للحصول على طحن أكثر خشونة (الشكل ٥). يجب تنفيذ الضبط بشكلٍ تدريجي، عن طريق طحن القليل من البن كل درجتين بحدٍ أقصى.
- إذا تم تدوير المقبض والمحرك في حالة توقف تام، فقد تتوقف الماكينة.



تنبيه

من أجل ضمان التشغيل الصحيح للجهاز، تجنب طحن أكثر من ١٦٠ جرام من البن لكل عملية تنشيط.

٦ التنظيف والصيانة



تنبيه

افصل قابس المطحنة من الشبكة الكهربائية قبل إجراء أي تنظيف وصيانة. لا تسحب كابل الطاقة أو المطحنة نفسها من أجل فصل القابس.



تنبيه

يجب تنفيذ الصيانة والتنظيف بواسطة فنيين مدربين ومعتمدين من الشركة المنتجة.



لا تتفد أية صيانة تقريبية واستخدم دائماً قطع غيار أصلية.

١,٦ التنظيف

يعد التنظيف أمراً أساسياً للاستخدام الصحيح للمطحنة. يمكن أن يؤثر إهمال المطحنة سلبيًا على الإمداد بالبن وعلى دقة الجرعة والطحن. قبل التنظيف، تأكد من فصل القابس الخاص بالمطحنة.

٢,٦ تنظيف القادوس

بعد إزالة القادوس، قم بتنظيف الأجزاء الداخلية منه بالماء وصابون محايد، مع إزالة أي زيت تُخلفه حبوب البن. اشطف وجفف بعناية. قم بتنفيذ نفس الأمر على الغطاء. لا تستخدم غسالة الأطباق.

٣,٦ تنظيف نظام الطحن

يرخّل عيل خادلا ءارجال و تارفشلا فيظن تب مق م٢ . يول عل ءوتنلا لماح حتفا ،قباو بلا قلازا! دعب طو غضم ءاوه سدسم و ءي ءابرك قسن كم مدختسا ، قرورضلا ت عدتسا اذا! قفاج شامق ءعطق و ءاشرفب ،لماك فيظنت ءارجال . سودا قلا بيكرتب مق ، ءاطغل او يول عل ءوتنلا لماح بيكرت نم ءامتنا دعب . تايبب لكش يل ع فظنم مدختسا .



لا تغسل الأجزاء الخشبية في غسالة الأطباق. استخدم قطعة قماش جافة لتنظيفها.



يجب إجراء أية عملية تنظيف بواسطة منتجات معتمدة للاستخدام مع أجهزة الأطعمة.

٤,٦ الصيانة

افحص الشفرات كل ١٠٠٠ كجم من البن، واستبدالها إن لزم الأمر. لإجراء صيانة التنوعات، افصل قابس المطحنة من الشبكة الكهربائية وأزل حاوية حبوب البن. ثم قم بفك المسمار الموجود على البوابة والمسامير التي تثبت حامل التنوع العلوي. من أجل تنظيف الشفرات، استخدم فرشاة أو قطعة قماش جافة. إن لزم الأمر، استخدم مكنتة كهربائية أو مسدس هواء مضغوط.



لا يجب تنفيذ الصيانة إلا بواسطة فنيين مدربين ومعتمدين من الشركة المنتجة.



لا تتفد أية صيانة تقريبية واستخدم دائماً قطع غيار أصلية.

٧ تشخيص المشكلات وحلها

اتصل بعمالة متخصصة.



1 一般信息

制造商：

CONTI VALERIO - Via Luigi Longo, 39/41 - 50019 Sesto Fiorentino (FI) – ITALY

型号：

SD - MEA

2 技术数据

描述	型号		
电压 (V)	220	220/240	110
频率 (Hz)	60	50-60	60 (4.3A)
功耗 (W)	320		—
RPM	1650	1350	1650
生产率 (g/s)	2,5 - 3,0		
空重 (kg)	7,2		
料斗容量 (g)	45		
咖啡粉容器的容量 (g)	45		
高 (mm)	321		
宽 (mm)	128		
深 (mm)	260		

Ton : 60 s**Toff: 1200 s**

3 产品说明

1. 容器盖
2. 咖啡豆容器
3. 咖啡豆容器打开/关闭手柄
4. 研磨调节旋钮
5. 投配口
6. 咖啡粉杯
7. 激活研磨的按钮
8. 咖啡豆容器的固定螺钉

4 锁定容器

操作设备前,应先安装咖啡豆容器(2)。

- 将容器(2)插到其底座上(图2),调整好位置,使孔与机器背面的螺钉对齐。
- 锁紧螺钉(16)(图3)。

5 设置和使用

5.1 准备工作

查看咖啡和研磨的类型(烘焙的程度),然后在加工咖啡豆之前先设置研磨机。

- 评估咖啡的类型(烘焙的程度)。
- 评估研磨度。
- 设置电气连接后,拉动咖啡豆容器(2)底部的把手(3)将容器关闭(图4)。
- 打开容器(2)的盖子(1),倒入咖啡豆。
- 把盖子(1)盖回,推动把手(3)使咖啡豆全部落下。

5.2 研磨设置

顺时针转动调节旋钮(8)研磨度更细,逆时针旋转则研磨度更粗(图5)。调节是逐步的,最多每2个刻度磨一点咖啡。

如果在电机停止的情况下转动旋钮一圈,机器可能会停止。



注意

为确保机器正常运行,每次启用时应避免研磨超过160克的咖啡。

6 清洁与维护



注意

在清洁和维护之前必须将研磨机从电网断开。严禁拉扯电源线或研磨机本身,以免插头脱离插座。



注意

必须由制造商授权且经过培训的技术员进行维护和清洁。



注意

切勿进行任何近似维护,始终使用原厂备件。

6.1 清洁

为正确使用研磨机,清洁是必不可少的。



对研磨机疏于管理会影响咖啡的投配,以及剂量与研磨的精度。清洁之前要检查确认研磨机已经断开电源。

6.2 料斗的清洁

取下料斗后,用水和中性洗洁精清洁内部部件,除去咖啡豆留下的任何油渍。仔细冲洗并擦干。对盖子进行同样的操作。不要使用洗碗机。

6.3 研磨系统的清洁

取下盖子后,打开上磨刀架。然后用刷子或干布清洁刀片和其他内部部件。必要时可以使用真空吸尘器或压缩空气吹掉污垢。将上磨刀架和盖子装回,并安装料斗。如需彻底清洁,可使用洗碗片剂。



注意

禁止将木质部件放入洗碗机中清洗。用一块干布清洁。



注意

任何清洁操作都必须使用食品级别批准的产品。

6.4 维护

每加工1000千克咖啡后要检查刀片,必要时予以更换。维护磨刀时,要将研磨机从电网断开,取下咖啡豆容器。然后拧开盖子上的螺钉和上磨刀架的固定螺钉。用一把刷子或干布清洁刀片。必要时可以使用真空吸尘器或压缩空气吹掉污垢。



注意

必须由制造商授权且经过培训的技术员进行维护操作。



注意

切勿进行任何近似维护,始终使用原厂备件。

7 故障排除

请联系专业认识。



1 일반 정보

제조사:

CONTI VALERIO - Via Luigi Longo, 39/41 - 50019 Sesto Fiorentino (FI) – ITALY

모델:

SD - MEA

2 기술 데이터

기술	모델		
전압 (V)	220	220/240	110
주파수 (Hz)	60	50-60	60 (4.3A)
소비전력 (W)	320		/
RPM	1650	1350	1650
생산율 (g/s)	2,5 - 3,0		
순 중량 (kg)	7,2		
호퍼 용량 (g)	45		
분쇄커피 용기 용량 (g)	45		
높이 (mm)	321		
너비 (mm)	128		
깊이 (mm)	260		

Ton: 60 s

Toff: 1200 s

3 기기 설명

1. 용기 뚜껑
2. 커피 원두 용기
3. 커피 원두 용기 개폐 탭
4. 분쇄 설정 노브
5. 추출구
6. 분쇄 커피 용기
7. 분쇄 활성화 버튼
8. 커피 원두 용기 고정나사

4 컨테이너 잠금

기기를 운전하기 전에, 원두 컨테이너 (2)를 장착해야 합니다.

- 용기 (2)를 착좌부(그림 2)에 삽입하고, 기기 뒷편에 있는 나사와 구멍 선이 일치하도록 위치를 조정합니다.
- 잠금나사(16) (그림 3)를 조입니다.

5 설정 및 사용

5.1 준비 작업

커피 유형 (로스팅 정도) 및 그라인딩을 고려하여 작업 전에 그라인더를 설정해야 합니다.

- 커피 유형 (로스팅 정도)를 평가합니다.
- 그라인딩 수준을 평가합니다.
- 전기 연결을 설정한 후, 커피 원두 용기 (2)의 탭 (3)을 당겨서 닫습니다 (그림 4).
- 용기 (2)의 커버 (1)를 열어 원두를 채우십시오.
- 커버 (1)를 다시 덮고 뚜껑(3)을 눌러 원두가 아래로 완전히 떨어지도록 합니다.

5.2 분쇄 설정

조정 노브 (8)를 시계 방향으로 돌려 입자를 더 굵게 만들거나 시계 반대방향으로 돌려 더 크게 조절할 수 있습니다 (그림 5).

조정은 최대 2 노치마다 약간의 커피를 그라인딩하며 점차로 수행해야 합니다.

모터가 정지된 상태에서 노브를 돌리면 기계가 멈출 수 있습니다.



주의

기기의 올바른 작동을 위해 한 번 활성화될 때 160g 이상의 커피를 분쇄하지 마십시오.

6 청소와 유지보수



주의

청소 및 유지보수를 수행하기 전에 전원에서 그라인더 플러그를 분리하십시오. 플러그를 뽑을 때 전원 케이블이나 그라인더 자체를 잡아 당기지 마십시오.



주의

유지보수 및 청소는 제조업체에서 승인한 숙련된 기술자가 수행해야 합니다.



주의

불안정한 수리를 하지 마십시오. 항상 정품 예비 부품만 사용하십시오.

6.1 청소

그라인더를 올바르게 사용하려면 청소는 필수입니다. 방치된 커피 그라인더는 커피 추출과 도즈 및 분쇄의 정확성에 부정적인 영향을 미칠 수 있습니다.

세척 전에는 반드시 그라인더를 전원에서 분리했는지 확인하십시오.

6.2 호퍼 청소

기기에서 호퍼를 분리한 후 호퍼 내부를 물과 중성 세제로 씻어 커피 원두로 인한 기름층을 제거하십시오. 호퍼를 행구고 완전하게 건조하십시오. 컵에 대해서도 이 과정을 반복합니다. 식기 세척기로 세척하지 마십시오.

6.3 그라인딩 시스템 청소

뚜껑을 제거한 후 상단 버 홀더를 여십시오. 그런 다음 브러시나 마른 천을 사용하여 버 및 기타 내부 부품을 청소하십시오. 필요한 경우, 진공 청소기나 압축 공기 분사기를 사용하십시오. 상단 버 홀더와 뚜껑을 제자리에 배치한 후 호퍼를 삽입하십시오. 완벽한 세척을 위해 세제 정제를 사용하십시오.



주의

나무로 된 부분은 식기 세척기로 세척하지 마십시오. 청소할 때 마른 천을 사용하십시오.



주의

모든 청소 작업은 식품용으로 승인된 제품으로 수행되어야 합니다.

6.4 유지보수

커피 1000kg 분쇄 시마다 버를 점검하고 가능하면 교체하십시오. 버 유지보수를 위해 기기를 전원에서 분리하고 커피 원두 용기를 제거하십시오. 그런 다음 뚜껑 부분의 나사 및 상단 버 홀더를 고정하는 나사를 풀어 줍니다. 버를 청소하려면 브러시나 마른 천을 사용하십시오. 필요한 경우 진공 청소기 또는 압축 공기 분사기를 사용하십시오.



주의

유지보수는 제조업체에서 승인한 전문 인력만 수행할 수 있습니다.



주의

유지보수는 제조업체에서 승인한 전문 인력만 수행할 수 있습니다.

7 문제해결

전문 인력에게 문의하십시오.





A series of horizontal dotted lines for writing, spanning the width of the page.



CONTI VALERIO S.R.L.

Via Luigi Longo 39/41 - 50019 Sesto Fiorentino (FI) - ITALY